

Transportadores de acero inoxidable mk INOX

Información sobre la técnica de transporte mk INOX



Ventajas de la técnica de transporte mk INOX

- Desarrollado para su utilización en aplicaciones de sala blanca, así como en la Industria Farmeaceutica, Cosmética y Alimentaria.
- Sistema modular desarrollado utilizando nuestros años de experiencia en el sector de la manutención y de la técnica de perfiles de aluminio.
- Utilización de diferentes calidades de acero inoxidable en función del uso previsto y de las condiciones de trabajo.
- Utilización de componentes y materiales conforme a la normativa FDA.
- Limpieza rápida y de fácil acceso gracias a su forma constructiva abierta y a su sistema de montaje/desmontaje rápido y modular.
- Diseño perforado de la chapa en módulos estándar para su fácil y rápida integración en estructuras e instalaciones ya existentes, así como para la conexión de otros componentes o accesorios.
- Flexible, adaptable y ampliable a los requisitos futuros.



Uso de componentes cortados a medida

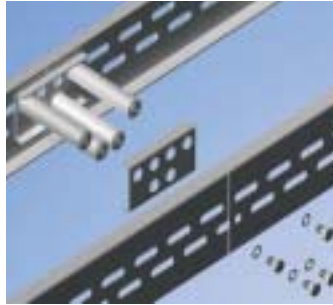

Modularidad universal



Técnica de unión universal

Ventajas generales de sistemas de transporte mk INOX

Teniendo en cuenta, la variedad de productos a transportar, y el incremento de las regulaciones de higiene, nos implica que los sistemas de transporte a utilizar van a tener que tener diversas soluciones en función al sector y producto a transportar. En función a si el producto a transportar va embalado o es producto a granel, mk le puede suministrar y recomendar nuestro sistema de transporte adecuado para cada uno de

ellos. Un amplio programa estandarizado y desarrollado para cada módulo de transporte le garantiza la máxima seguridad en el funcionamiento del proceso. Nuestro principio de modularidad ampliable, le facilita la combinación de los diferentes sistemas de transporte entre ellos. De esta manera y como resultado de nuestra estandarización y modularidad podemos realizar soluciones complejas integradas entre

ellas de una forma más que sencilla. Nuestro sistema de conexión universal reduce al mínimo tanto el número de los artículos necesarios así como el tiempo y el coste de ensamblaje y desmontaje de los componentes modulares. En resumen, nuestra Técnica de Transporte mk INOX, les ofrece un programa de productos económicos, de fácil ampliación y de rápida disponibilidad.

Elementos de unión para sistemas de transporte mk INOX

Los tornillos de cabeza de martillo son construidos especialmente para nuestras estampaciones estándares con colisos (ver arriba a la derecha).

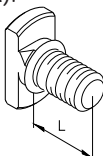

Tornillo de cabeza de martillo para el ensamblaje de accesorios con colisos anchura 10,5 mm o con taladro avellanado $\varnothing 9/\varnothing 12 \times 90^\circ$

Dimensiones	Nº ident.	Utilice
M8 x 12	79.04.0012	chapa 2-6 mm
M8 x 16	79.04.0013	soporte para las guías laterales 6-10 mm
M8 x 20	79.04.0014	específicas
M8 x 25	79.04.0015	específicas
M8 x 30	79.04.0016	soporte para las guías laterales 20-24 mm
M8 x 45	79.04.0019	soporte para las guías laterales 35-39 mm

Información sobre la técnica de transporte

Posición del accionamiento

Por favor, consideren las posibles posiciones del accionamiento al elegir el tipo de accionamiento (p.ej. accionamiento delante/atrás, a la izquierda/derecha, abajo/arriba).

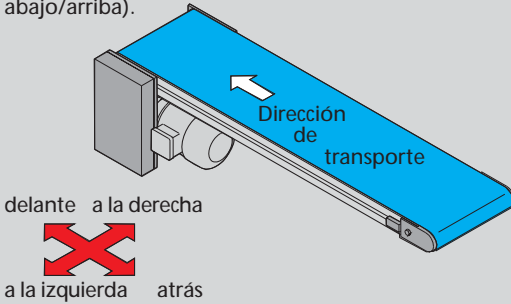

Orientación del motor

Como abajo indicado, la orientación del motor puede variar entre 0°, 90°, 180° y 270°. Si el cliente no especifica nada, la colocación del accionamiento será con montaje delante, a la izquierda y abajo con posición del motor 0° (ajuste estándar).

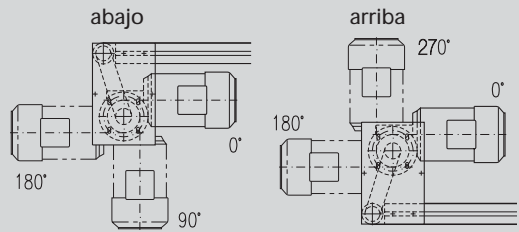

Indicaciones para el pedido

El número de referencia se compone de la denominación del sistema, la versión del accionamiento, la longitud de la vía o banda "L" y el ancho de la vía o banda "B".

La configuración del sistema de transporte depende de muchos factores. Para hacer posible un funcionamiento óptimo del transportador, aconsejamos indicarnos junto con su pedido condiciones especiales como p.ej. temperaturas ambiente, alto contenido de polvo en el aire, contaminación, influencias químicas y estáticas etc.

También son relevantes disposiciones higiénicas y protección contra explosiones.

Número de referencia

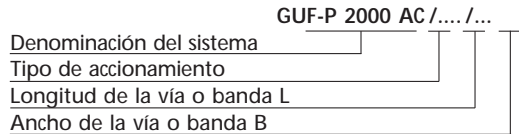

Aparte del número de referencia, necesitamos indicaciones para la especificación del transportador:

- Posición del accionamiento, orientación del motor
- Velocidad (constante o regulable)
- Si regulable: $V_{m\acute{a}x}$
- Tipo de transporte (acumulación, transporte continuo)
- Desvío delante (si posible)
- Desvío atrás (si posible)
- Tipo de banda
- Producto a transportar (peso y dimensiones)
- Guías laterales
- Ejecución del bastidor incl. altitud
- Accesorios

Longitudes de banda

La longitud de la banda "L" es una medida nominal y se define como la distancia más exterior de los cabezales sin tensión. En principio, la longitud real de la banda es mayor y se obtiene teniendo en cuenta los aspectos siguientes:

- Los rodillos asoman por encima de los cabezales (entre 1 y 3,5 mm en cada lado)
- Alargamiento mínimo del medio transportado (con correas, 0,3% de la longitud)
- Compensación de las tolerancias de longitud del medio transportado (con correas, hasta el 0,8%)
- Espesor y tolerancia de espesor del medio transportado (con correas entre 1 y 5 mm por cada lado)

Si por parte del cliente es obligatorio mantener unas longitudes fijas, deberá hacerse referencia explícita a ello en las consultas y pedidos. Una longitud de montaje fija sólo puede garantizarse con la versión BC de accionamiento.

Selección del motor

mk ofrece en su programa estándar una gran variedad de motores distintos. En nuestro sitio web www.mk-group.com encontrará un programa de cálculo para el dimensionamiento del motor para los sistemas de transporte habituales GUF-P MINI, GUF-P 2000, GUF-P 2041 y GUF-P 2004 y para la producción en Alemania. El programa varía según las normas y requisitos vigentes en el país del usuario. Preferentemente se emplearán engranajes de corriente trifásica Spiroplan, motores de engranaje helicoidal de corriente trifásica y, en parte también, motores de engranaje recto de corriente continua de fabricantes reconocidos. mk garantiza un suministro adecuado de piezas de repuesto con un almacenamiento adecuado. El dimensionamiento de conexión de los motores se basa en la norma DIN 42948.

Tensión nominal

La tensión nominal de los motores en el programa de mk cubre tanto las necesidades de diferentes países como las diferencias locales en las redes de alimentación.

Potencia del motor

La potencia del motor está diseñada individualmente teniendo en cuenta la configuración de transporte seleccionada para cada caso de aplicación. De forma estándar se cubre un rango de potencia entre 0,054 kW y 0,75 kW.

Velocidades

La velocidad máxima de transporte depende del motor elegido, la carga de la banda, el tipo de transporte y la longitud del transportador. Los datos indican velocidades nominales. Debe tenerse en cuenta que los motores muestran una tolerancia de revoluciones de $\pm 10\%$. En accionamientos AF, esto afecta directamente a la velocidad de transporte. En accionamientos con cadenas o correas dentadas, la tolerancia tiende a desplazarse al rango positivo. La velocidad real puede así llegar a estar hasta un 20% por encima de la nominal.

Campos de regulación

En accionamientos con motores de corriente trifásica y velocidad variable, ésta puede regularse partiendo de una velocidad nominal a 50 Hz en el rango 1:7 (que corresponde a 10 hasta 70 Hz). En motores de corriente continua, el rango de regulación es de 1:6 (correspondiente a 0,25 a 1,5 A, o bien de 0,5 a 3,0 A).

Tipo de protección

Todos los motores empleados en el sistema estándar tienen el tipo de protección IP 54 (IP = International Protection), pueden suministrarse tipos de protección mayores bajo demanda.

Particularidades

Los motores pueden ser aptos para funcionamiento cíclico si así se solicita, si bien en rangos de frecuencia bajos es necesario utilizar ventiladores adicionales debido a la temperatura. El programa también ofrece versiones con la combinación embrague-freno o interruptor bimetálico. No obstante, esto no se aplica a la versión de accionamiento CA (con motor de tambor).

Transportador de banda mk INOX



Ventajas de la transportadores de banda mk INOX

- Rodillos de accionamiento bombeado y desvío con tensado para la banda
- Sistema abatible del cuerpo de la banda (disponible opcionalmente) para un desmontaje de la banda y limpieza rápido
- Variantes de accionamiento diferentes en función del tipo de montaje
- Desvíos diferentes en función del tamaño del producto y del tipo de montaje
- Perforaciones de chapa con perfil individuales
- Sistema de retorno para la banda incorporado, recubierto para evitar atrapamientos y como posibilidad directa de apoyo

Perfiles cuerpo de banda

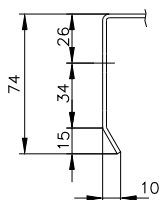

Perforaciones estándares

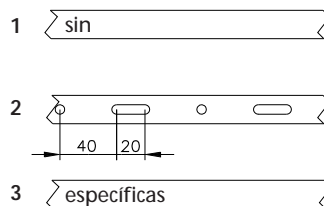

B20.43.104

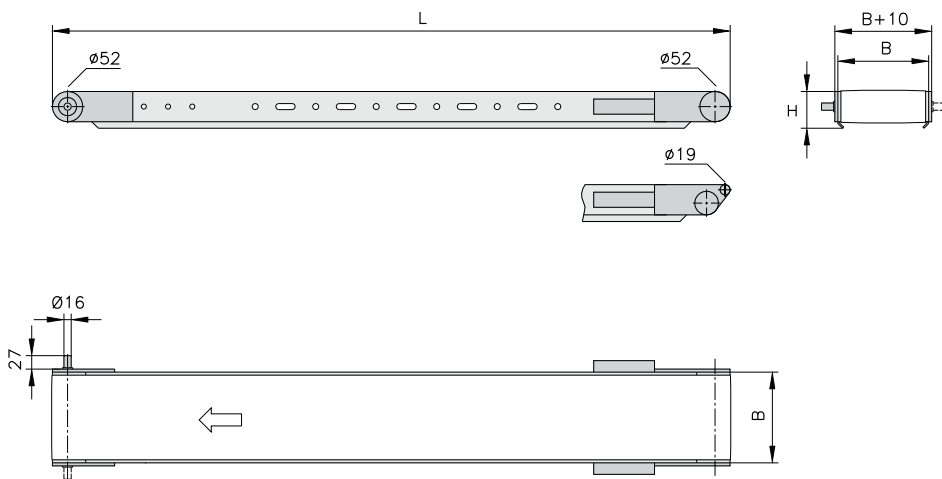

Ventajas:

- Capacidad de ejecutar múltiples transportadores con un sólo accionamiento
- Mantenimiento necesario mínimo
- Sin contorno de interferencia debajo de la banda de transporte

	Dimensiones – datos técnicos	Observaciones
Altura del cuerpo de banda H	74 mm	
ø Rodillo de accionamiento D	52 mm	
Longitud de banda L	individualmente de 700-10000 mm	todas intermedias posibles
Ancho de banda B	100, 150, 200, 250, 300, 400, 500 mm	otros a petición
Ancho de banda	B-15 mm	bandas ver página 12
Accionamiento	espiga del eje de ø 16 mm	
Posición del accionamiento	derecha, izquierda, ambos lados	
Velocidad	hasta v=80 m/min	
Carga máx./m	75 kg	superior a petición
Desvío	U09 (ø52), U09-S (ø52), U13 (ø19)	ver página 10
Bastidores		ver página 29

GUF-I AC

Transportador de banda con accionamiento delantero

B20.43.101 con accionamiento por cadena

B20.43.103 con accionamiento por correa dentada

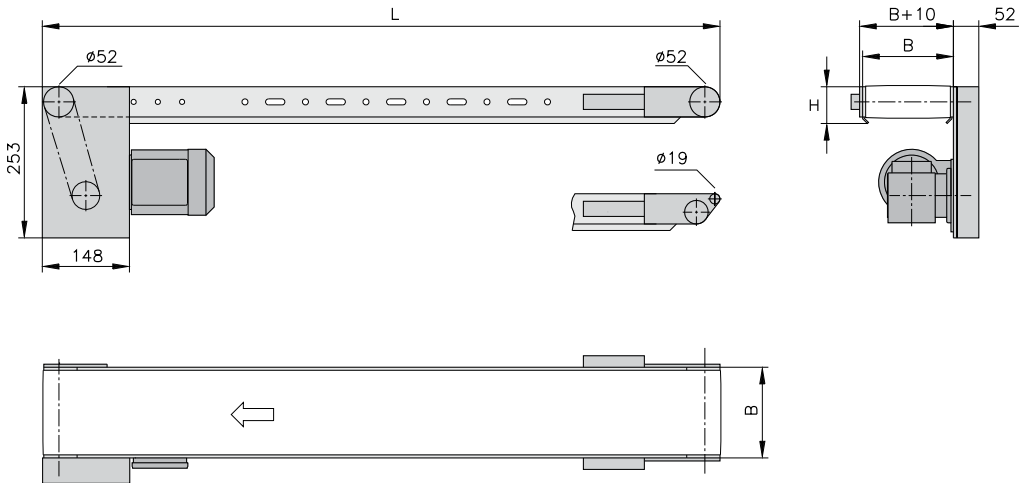

Ventajas:

- Variedad de motores de accionamiento, adaptados a los diversos requisitos de velocidad y carga de la banda
- Contorno de interferencia lateral mínimo para facilitar la integración en instalaciones existentes

	Dimensiones – datos técnicos	Observaciones
Altura del cuerpo de banda H	74 mm	
ø Rodillo de accionamiento D	52 mm	
Longitud de banda L	individualmente de 700-10000 mm	todas intermedias posibles
	puntos de conexión en el cuerpo de banda cada 2.000 mm aprox.	
Ancho de banda B	100, 150, 200, 250, 300, 400, 500 mm	otros a petición
Ancho de banda	B-15 mm	bandas ver página 12
Accionamiento	cadena de acero inoxidable o correa dentada	
Posición del accionamiento	delante a la derecha o izquierda abajo, o a la derecha o izquierda arriba	
Velocidad	de regulación gradual hasta v=60 m/min con accion. por cadena de regulación gradual hasta v=80 m/min con accion. por correa dentada	
Carga máx./accionamiento	75 kg	superior a petición
Carga máx./m	75 kg	superior a petición
Desvíos	U09 (ø52), U09-S (ø52), U13 (ø19)	ver página 10
Bastidores		ver página 29

GUF-I AF

Transportador de banda con accionamiento delantero directo

B20.43.102

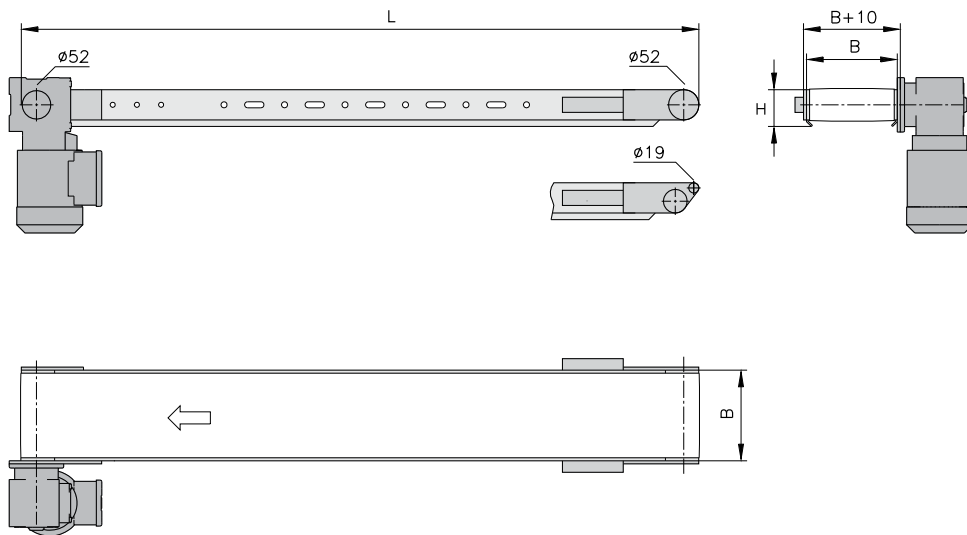

Ventajas:

- Concepto de accionamiento económico
- Mantenimiento necesario mínimo
- Sin contorno de interferencia debajo de la banda de transporte

	Dimensiones – datos técnicos	Observaciones
Altura del cuerpo de banda H	74 mm	
ϕ Rodillo de accionamiento D	52 mm	
Longitud de banda L	individualmente de 700-10000 mm puntos de conexión en el cuerpo de banda cada 1.500 mm aprox.	todas intermedias posibles
Ancho de banda B	100, 150, 200, 250, 300, 400, 500 mm	otros a petición
Ancho de banda	B-15 mm	bandas ver página 12
Accionamiento	motorización directa, eje de ϕ 16 mm	
Posición del accionamiento	delante a la derecha, delante a la izquierda	
Velocidad	2,8; 3,6; 4,4; 5,4; 6,5; 7,7; 8,7; 10,9; 12,9 y 14,9 m/min	
Carga máx./accionamiento	30 kg	superior a petición
Carga máx./m	75 kg	superior a petición
Desvío	U09 ($\phi 52$), U09-S ($\phi 52$), U13 ($\phi 19$)	ver página 10
Bastidores		ver página 29

GUF-I

Desvíos

Desvío 09 B80.43.102
Piezas de tensión B71.43.000

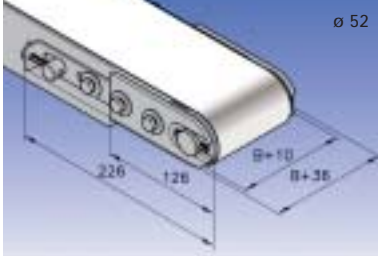

Propiedades/Ventajas

- Rodillo bombeado $\varnothing 52$ mm
- Tensión de la correa lateralmente mediante piezas de tensión
- Ajuste mediante eje de tensión por delante
- Longitud de entrega a partir de 114 mm

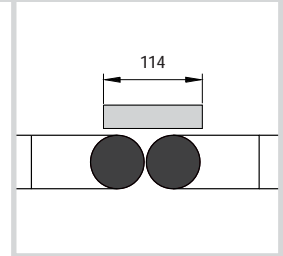

Desvío 09-S B80.43.105
Piezas de tensión B71.43.000

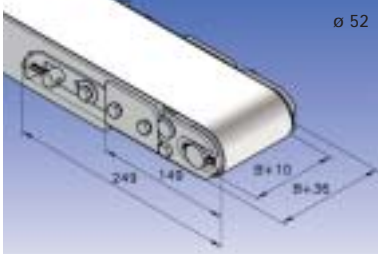

Propiedades/Ventajas

- Rodillo bombeado $\varnothing 52$ mm
- Tensión de la correa lateralmente mediante piezas de tensión
- Ajuste mediante eje de tensión por delante
- Longitud de entrega a partir de 114 mm
- Con un mecanismo abatible para limpieza más rápida y cambio de la correa más rápido

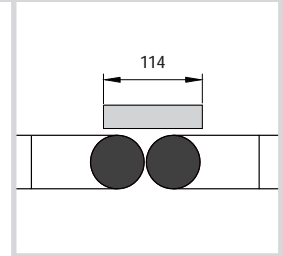

Desvío 13 B80.43.103
Piezas de tensión B71.43.000

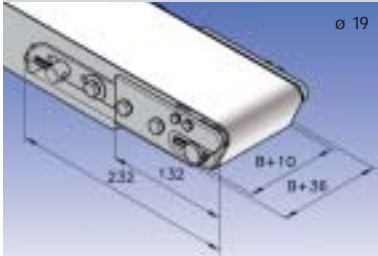





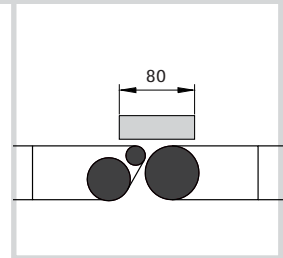

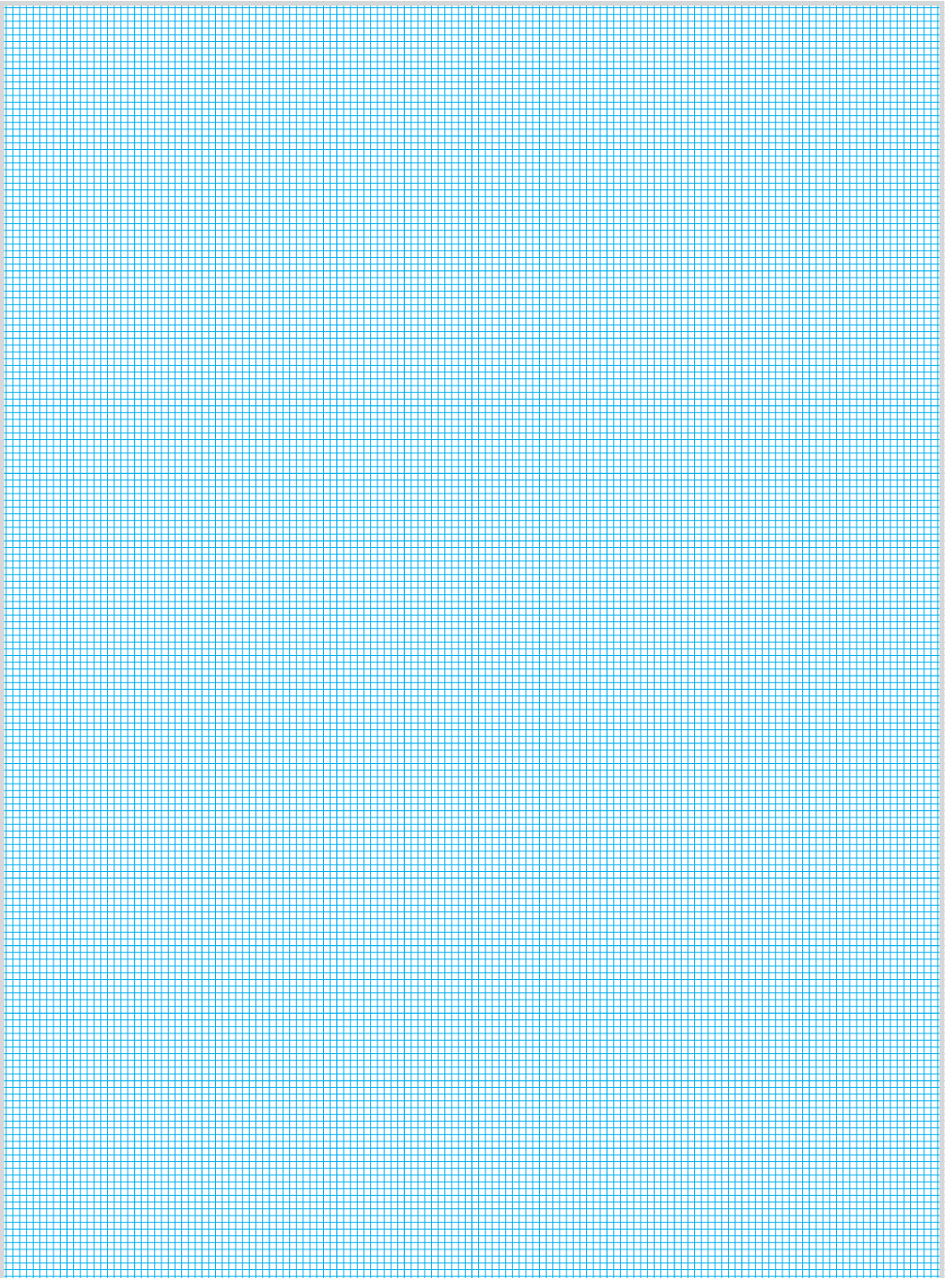

Propiedades/Ventajas

- Canto de cuchilla rodante $\varnothing 19$ mm
- Tensión de la correa lateralmente mediante piezas de tensión
- Ajuste mediante cilindro de tensor por delante
- Tener en cuenta el radio min. de flexión de la banda elegida
- Longitud de entrega a partir de 80 mm en combinación con diámetro de rodillos de 52 mm







Tipos de bandas

Denominación de banda	Campo de aplicación	Superficie	Temperatura admisible	Espesor (mm)	Propiedades	min. ø del desvío	Acumulación	Material	Grupo de banda
Transilon E 2/1 U0/U2 HACCP blanco FDA, K10200									
	industria de dulces, industria de productos de panadería y productos de panadería duraderos	lisa	-30 - +100°C	0,6	antiestático	8 mm		uretano	1
Transilon E 3/1 U0/U2 RF marrón FDA, K10268									
	industria de chocolates	estructura	-30 - +100°C	1,2	antiestático, rigidez transversal	8 mm		uretano	3
Transilon E 3/2 U0/U0 transparente FDA, K10203									
	industria de productos de panadería y productos de panadería duraderos	tejido	-30 - +100°C	1,2	antiestático, rigidez transversal	8 mm	•	uretano	2
Transilon E 3/2 U0/U2 HACCP blanco FDA, K10214									
	transportador de banda estándar en la industria alimenticia, industria de productos de panadería, banda de masa	lisa	-30 - +100°C	1,4	antiestático, rigidez transversal	8 mm		uretano	3
Transilon E 3/2 U0/U2 HACCP-FF azul FDA, K10269									
	transportador de banda estándar en la industria alimenticia, ind. de dulces, ind. de productos de panadería y chocolates, banda de masa	lisa	-30 - +100°C	1,5	antiestático	8 mm		uretano	3
Transilon E 4/2 U0/U2 MT-HACCP blanco FDA, K10270									
	industria de dulces, ind. de productos de panadería, industria de chocolates	lisa	-30 - +100°C	1,4	antiestático	8 mm	•	uretano	3
Transilon E 4/2 U0/U2 MT-HACCP-FF azul FDA, K10271									
	industria de dulces, ind. de productos de panadería, industria de chocolates	lisa	-30 - +100°C	1,4	antiestático	8 mm	•	uretano	3
Transilon E 8/2 U0/U2 verde FDA, K10205									
	empacadoras	lisa	-30 - +100°C	1,4	antiestático,	20 mm rigidez transversal		uretano	2

Tipos de bandas

Denominación de banda	Campo de aplicación	Superficie	Temperatura admisible	Espesor (mm)	Propiedades	min. ø del desvío	Acumulación	Material	Grupo de banda
Transilon E 8/H U0/U2 MT-HACCP blanco FDA, K10252									
	industria de carnes, aves, pescado, industria alimenticia en general	lisa	-30 - +100°C	1,4	antiestático, rigidez transversal, resistente al vapor del agua caliente	8 mm	•	uretano	2
Transilon E 8/H U0/U2 MT-HACCP azul FDA, K10272									
	industria de carnes, aves, pescado, industria alimenticia en general	lisa	-30 - +100°C	1,4	antiestático rigidez transversal, resistente al vapor del agua caliente	8 mm	•	uretano	3

Transportador de banda mk INOX

Ejemplos de aplicación



Automatización completa de la producción de productos de osteosíntesis



GUF-I con desvío 09



GUF-I con desvío 13



GUF-I con desvío 09 y pieza de tensión

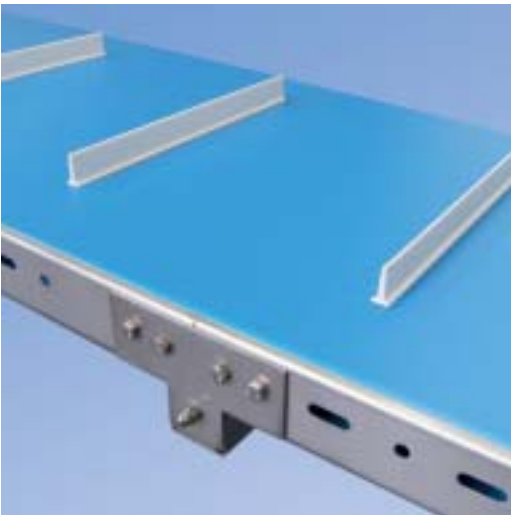

Placa de unión para alargar el cuerpo del transportador, integrada con el rodillo soporte



Tramo de clasificación y embalaje para chocolates y bombones

Camino de rodillos de gravedad mk INOX

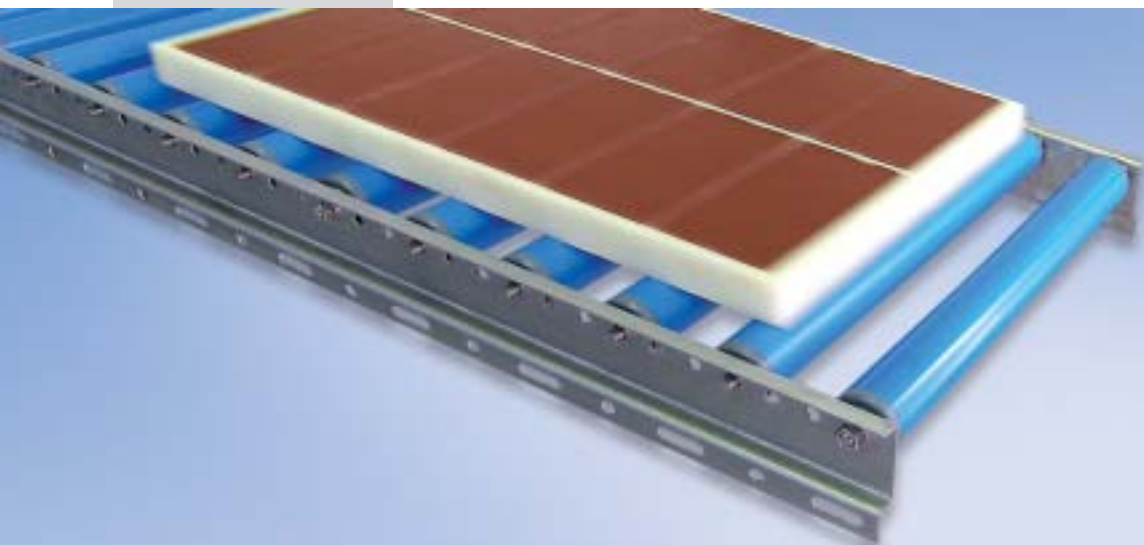

Ventajas de camino de rodillos de gravedad mk INOX

- Rodillos salientes para el transporte de material excesivamente ancho
- Rodillos inclinados (disponibles si se desea) para el uso de las chapas con perfil como guías laterales
- Tamaños diferentes de rodillos en función del tipo y peso del material a transportar

Perfiles cuerpo de banda

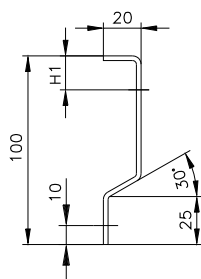

Perforaciones estándares Incorporación de rodillos

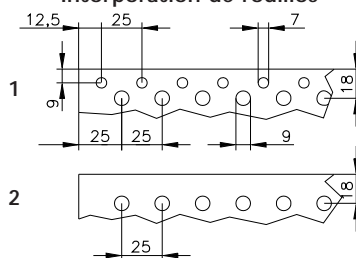

Incorporación de bastidor

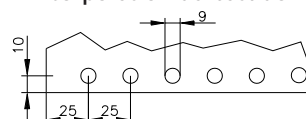

B61.43.200

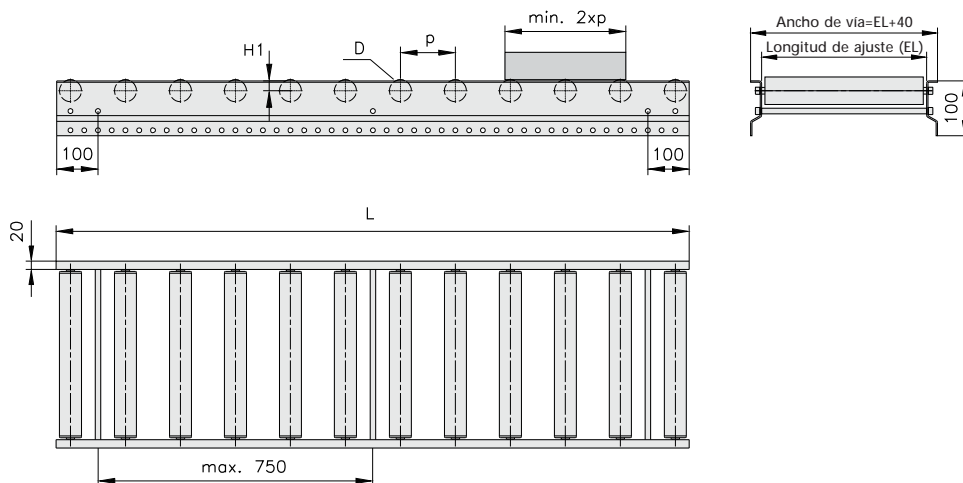

	Dimensiones – datos técnicos	Observaciones
Altura cuerpo de camino H	100 mm	
Ø Rodillos D	20, 40 y 50 mm	
Longitud de ajuste EL Ø 20 plástico	100, 150, 200, 250 und 300 mm	H ₁ = 9 mm
Ø 40 plástico/acero inox.	200, 250, 300, 350, 400, 450, 500 y 550mm	H ₁ = 18 mm
Ø 50 acero inoxidable	200, 250, 300, 350, 400, 450, 500 y 550mm	H ₁ = 18 mm
Longitud de vía L	500 - 5000 mm en la medida de enclavamiento 25 mm puntos de conexión en el cuerpo de banda cada 2.000 mm aprox. longitud de almacén 300, 500, 1.000, 1.500, 2.000mm	
Distancia entre rodillos p Ø 20	25, 50, 75 y 100 mm	
Ø 40	50, 75, 100, 125 y 150 mm	
Ø 50	75, 100, 125, 150, 175, 200, 225 y 250mm	
Tipos de rodillo		ver página 18
Carga máx./m	50 kg (atención observar carga máxima de los rodillos)	superior a petición
Bastidores		ver página 29

Rodillos

Rodillos cilíndricos

Rodillo	No. Ident.	Rodillo \varnothing	Material	Version del eje	Velocidad del transportador max.
Tipo 58	K106058. ...*	20 mm	Plástico	Eje del resorte \varnothing 6	9 m/min
Tipo 64	K106064. ...*	20 mm	Acero inox.	Eje del resorte \varnothing 6	9 m/min
Tipo 59	K106059. ...*	40 mm	Plástico	Eje del resorte \varnothing 8	15 m/min
Tipo 62	K106062. ...*	50 mm	Acero inox.	Eje del resorte \varnothing 8	18 m/min
Tipo 35	K106035. ...*	50 mm	Acero inox.	Rosca interior M8	18 m/min
Tipo 63	K106063. ...*	50 mm	Plástico	Perno \varnothing 8	15 m/min

...* Longitud de ajuste en mm

Carga dinámicas/Superficie de carga

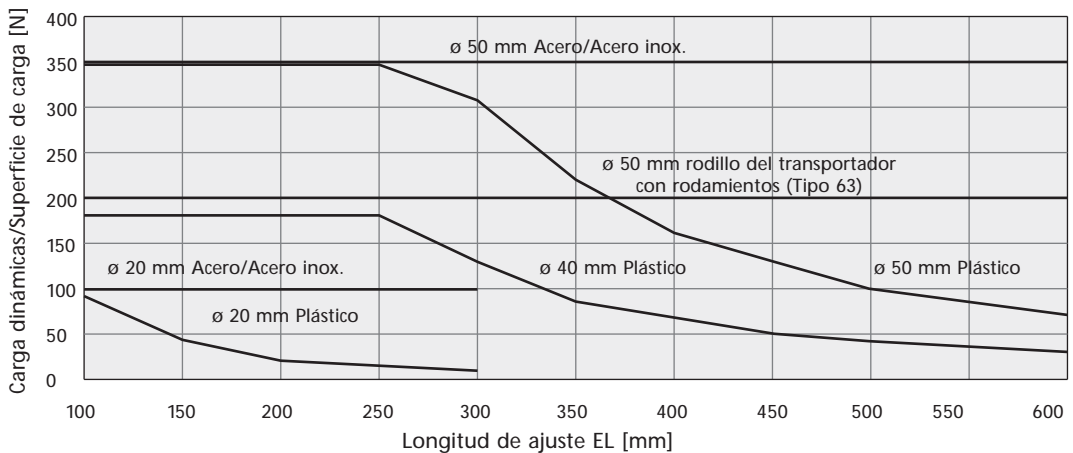

Ejemplos de aplicación

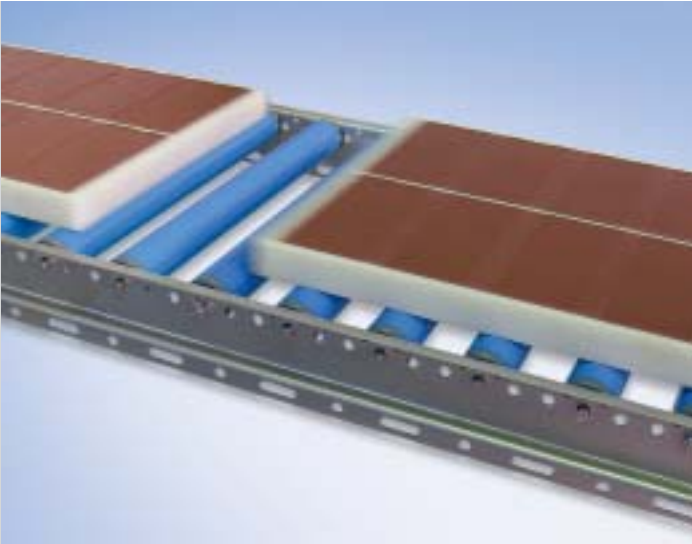

Camino de rodillos de gravedad mk INOX
con rodillos de plástico \varnothing 40 mm



Técnica de transporte mk
para el uso en alimentos

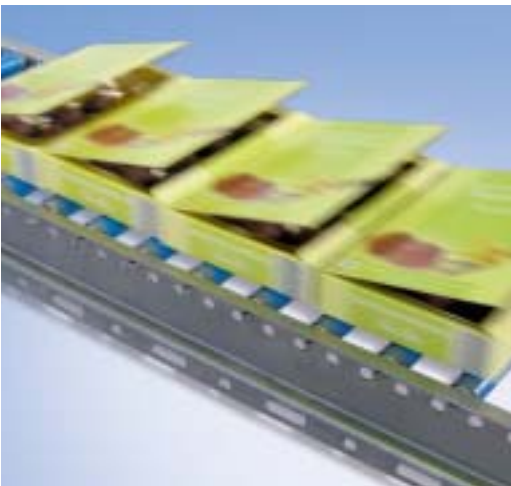

Camino de rodillos de gravedad mk INOX
con rodillos de plástico \varnothing 20 mm



Camino de rodillos de gravedad mk INOX
con rodillos de acero inoxidable \varnothing 50 mm

Transportadores de charnelas mk INOX



Ventajas de transportadores de charnelas mk INOX

- Programa de módulos amplio y combinable individualmente, compuesto de tramos rectos, curvas deslizantes y rodantes, segmentos de entrega e inclinaciones verticales así como unidades de accionamiento y desvío
- Segmento para el mantenimiento de la cadena, para desmontar de forma sencilla y rápida la cadena de charnelas (disponible opcionalmente)
- Cadenas de charnelas con y sin arrastradores
- Material a transportar adaptable individualmente a las guías laterales

Perfiles cuerpo de banda

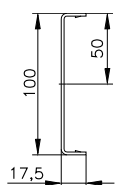

Perforaciones estándares

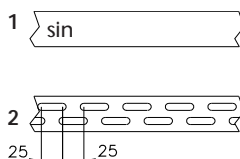

Perforaciones específicas

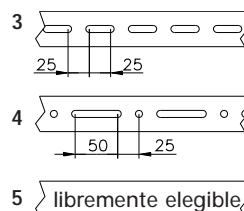

Configurando transportadores de charnelas hay que tener en cuenta diferentes factores que influyen. La longitud total de la cadena y la cantidad de curvas influyen decisivamente en la selección del motor así como las características de la pieza a transportar y sobre todo el peso, velocidad, etc. mk determina individualmente la potencia del motor según aplicación. Para los sistemas que

mk monta por completo se debe tener en cuenta que la dirección (izquierda/derecha) para el accionamiento, los segmentos de entrega y las curvas se definen básicamente según la dirección de la marcha, es decir, hacia el accionamiento. Cuando se piden módulos separados, listones deslizantes de las longitudes de 2,0; 3,0 o 6,0 m son suministrados en cantidad suficiente.

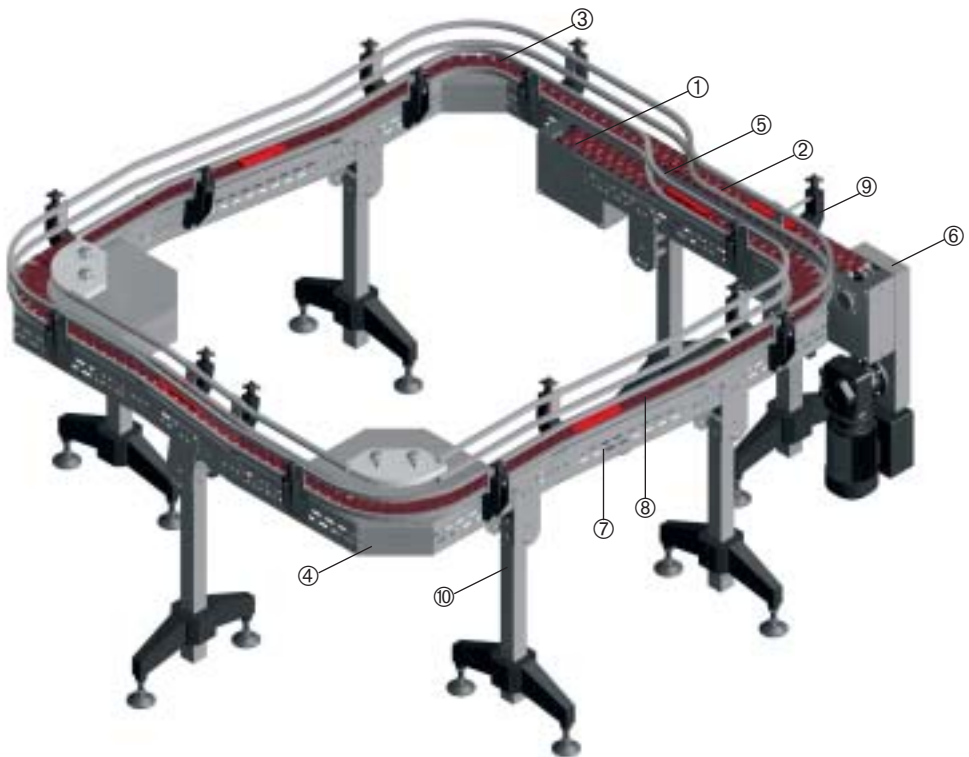

- ① Desvío
- ② Tramo recto
- ③ Curva deslizante 90° a la derecha
- ④ Curva 90° a la derecha
- ⑤ Segmento de entrega a la derecha
- ⑥ Accionamiento a la izquierda
- ⑦ Inclinación vertical
- ⑧ Segmento para el mantenimiento de la cadena
- ⑨ Guía lateral
- ⑩ Bastidor

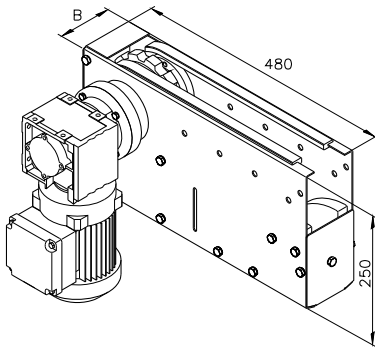
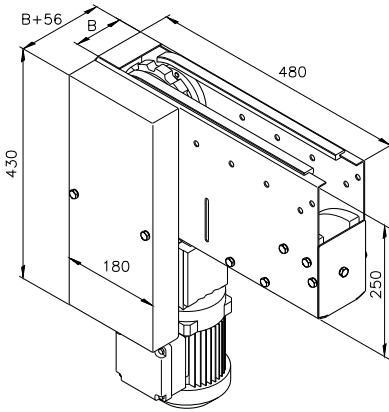

Accionamiento AC

El accionamiento puede ser a la delante a la izquierda (como se ve en el dibujo) o a la derecha con orientación del motor de 90° o 180°. La potencia del motor varia desde 0,25 - 0,55 KW. Con el sistema de transporte se puede realizar velocidades constantes hasta 8-40m/min. Baja velocidades de petición.

Ancho B	Cadena	No. Ident.
100 mm	82,5 mm	B01.43.001
130 mm	114,3 mm	B01.43.011

Con listón deslizante, sin cadena

Accionamiento AF

El accionamiento de motor de eje hueco puede ser a la delante a la izquierda (como se ve en el dibujo) o a la derecha con orientación del motor de 0°, 90° o 180°. La potencia del motor varia desde 0,25 - 0,55 KW. Con el sistema de transporte se puede realizar velocidades constantes hasta 8-40m/min. Baja velocidades de petición.

Ancho B	Cadena	No. Ident.
100 mm	82,5 mm	B01.43.002
130 mm	114,3 mm	B01.43.012

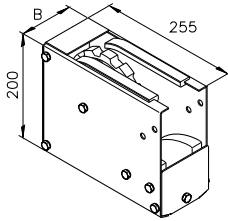

Desvío

El desvío recircula la cadena de forma precisa desde el ramal inferior hacia el ramal superior a través de pinones de alta calidad.

Ancho B	Cadena	No. Ident.
100 mm	82,5 mm	B80.43.001
130 mm	114,3 mm	B80.43.011

Con listón deslizante, sin cadena

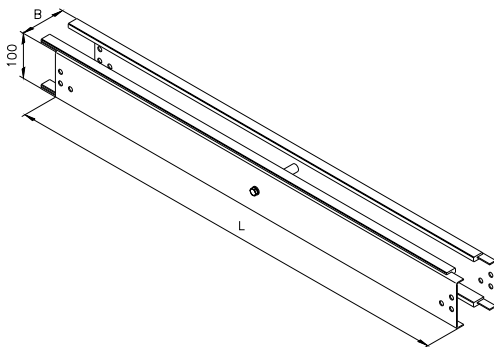

Tramo recto

El módulo de tramo recto se caracteriza por su rigidez de empalme. Longitudes de stock L = 500-2250 mm en pasos de 250. Longitudes estándar L = 500-2250 mm en pasos de 25. Longitudes especiales a petición.

Ancho B	Cadena	No. Ident.
100 mm	82,5 mm	B08.43.001
130 mm	114,3 mm	B08.43.011

Con listón deslizante, sin cadena

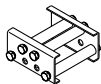

Módulo de conexión

Los mismos módulos no contienen módulos de conexión. Para la unión de dos módulos es necesario un módulo de conexión. Esto quiere decir, que es necesario un módulo de conexión menos, que el total de módulos del SBF.

Ancho B	Cadena	No. Ident.
100 mm	82,5 mm	B46.07.080
130 mm	114,3 mm	B46.07.081

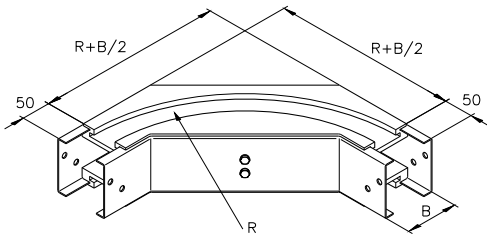

Curva deslizante 90°

Curvas deslizantes sobre todo se utilizan para aplicaciones en sistemas cortos de transportadores con poca carga y baja velocidad.

Ancho B	Cadena	Radio R	No. Ident.
100 mm	82,5 mm	300 mm	B36.43.001
100 mm	82,5 mm	500 mm	B36.43.002
130 mm	114,3 mm	300 mm	B36.43.011
130 mm	114,3 mm	500 mm	B36.43.012

Con listón deslizante, sin cadena

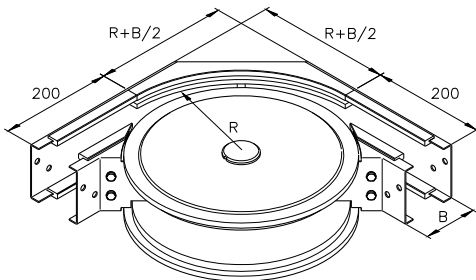

Curva 90°

El desvío de Curva reduce bastante la fricción existente en el sistema de transporte debido a las placas de plástico montadas en el radio interior de la curva. Gracias a esto podemos obtener velocidades más altas, trayectos más largos y cargas más pesadas.

Ancho B	Cadena	Radio R	No. Ident.
100 mm	82,5 mm	200 mm	B36.43.003
130 mm	114,3 mm	200 mm	B36.43.013

Con listón deslizante, sin cadena

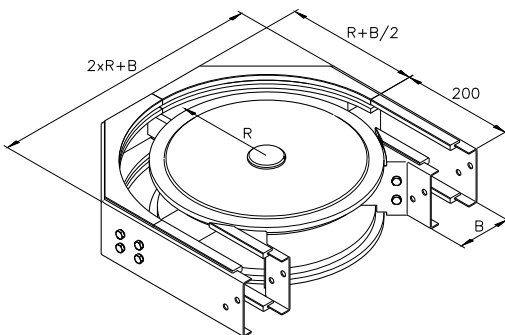

Curva 180°

El desvío de Curva reduce bastante la fricción existente en el sistema de transporte debido a las placas de plástico montadas en el radio interior de la curva. Gracias a esto podemos obtener velocidades más altas, trayectos más largos y cargas más pesadas.

Ancho B	Cadena	Radio R	No. Ident.
100 mm	82,5 mm	200 mm	B36.43.004
130 mm	114,3 mm	200 mm	B36.43.014

Con listón deslizante, sin cadena

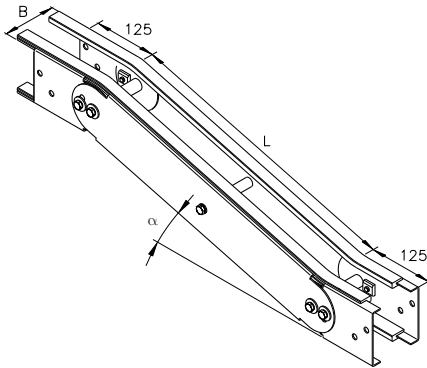

Inclinación vertical

Con la inclinación vertical se pueden realizar pendientes hasta 7° como máximo usando charnelas sin tacos y hasta 15° usando charnelas con tacos.

Longitudes de stock L = 500-2250 mm en pasos de 250. L = 500-2250 mm en pasos de 25 mm. Longitudes individuales a petición.

Ancho B	Cadena	Inclinación α	No. Ident.
100 mm	82,5 mm	$\pm 15^\circ$	B36.43.005
130 mm	114,3 mm	$\pm 15^\circ$	B36.43.015

Con listón deslizante, sin cadena

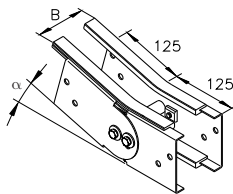

Módulo de inflexion

Para inclinaciones superiores a > 2250 mm.

Ancho B	Cadena	Inclinación α	No. Ident.
100 mm	82,5 mm	$\pm 15^\circ$	B36.43.006
130 mm	114,3 mm	$\pm 15^\circ$	B36.43.016

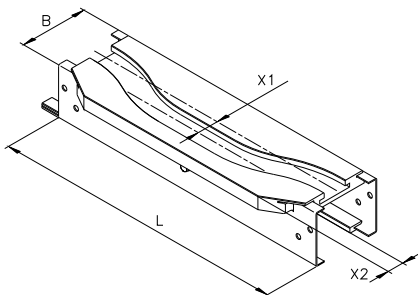

Módulo de entrega

Con el módulo de entrega se puede transferir productos entre trayectos paralelos. Desvío de eje de trabajo X1 44 mm; sobresaliendo X2 35 mm.

Ancho B	Cadena	Longitud L	No. Ident.
100 mm	82,5 mm	550 mm	B37.43.001
130 mm	114,3 mm	550 mm	B37.43.011
100 mm	82,5 mm	800 mm	B37.43.002
130 mm	114,3 mm	800 mm	B37.43.012

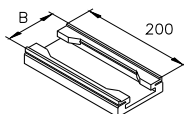

Segmento para el mantenimiento de la cadena

El segmento se puede montar en lugar del listón deslizante en todos los tramos rectos. En este sector puede ser sustituidos o retirados de manera individual, rápida y sencilla, las unidades de la cadena de charnela.

Ancho B	Cadena	Longitud L	No. Ident.
100 mm	82,5 mm	200 mm	19.02.0050
130 mm	114,3 mm	200 mm	19.02.0051

Cadenas de charnelas

Las cadenas de charnelas abajo mostradas (las cadenas estándar probadas por nosotros). Las cadenas cumplen la normativa FDA. Las cadenas de plástico no se pueden utilizar con productos afilados, o realizarles una limpieza con con soluciones ácidas.

Normalmente la selección de la banda se realiza en función a la aplicación, mejor que por su resistencia, normalmente utilizando un programa de cálculo. Las variables a considerar serán la longitud del transportador, velocidad, acumulación, lubricación y el tipo de producto así como su peso. Otras cadenas disponibles a petición.

Cadenas de plástico	Descripción	No. Ident.	Ancho banda [mm]	Ancho cadena [mm]	R min [mm]	máx. carga en la banda [N]	Material	Índice de dureza taco
	LF 880 TAB-BO-K325	K114510031	100	82,5	200	1680	POM marrón	
	LF 880 TAB-K325	K114510030	100	82,5	500	2100	POM marrón	
	LF 880 TAB-BO-K450	K114510090	130	114,3	200	1680	POM marrón	
	LF 880 TAB-K450	K114510085	130	114,3	500	2100	POM marrón	
	WLF 880 TAB-BO-K325	K114510048	100	82,5	200	1680	POM blanco	
	WLF 880 TAB-K325	K114510049	100	82,5	500	2100	POM blanco	
	WLF 880 TAB-BO-K450	K114510091	130	114,3	200	1680	POM blanco	
	WLF 880 TAB-K450	K114510092	130	114,3	500	2100	POM blanco	
	con arrastrador (no es adecuado para el funcionamiento acumulado o de descarga lateral)							
	HFP 880 TAB-BOT-K325	K114510045	100	82,5	200	1680	POM marrón	45 shore A
	HFP 880 TAB-BOT-K325	K114510044	100	82,5	200	1680	POM marrón	60 shore A
	HFP 879 TAB-BO-K450	K114510093	130	114,3	200	2100	POM marrón	45 shore A
	HFP 879 TAB-BO-K450	K114510094	130	114,3	200	2100	POM marrón	60 shore A
Cadenas de acero inoxidable	Descripción	No. Ident.	Ancho banda [mm]	Ancho cadena [mm]	R min [mm]	máx. carga en la banda [N]	Material	
	SSR 8811 TAB-BO-K325	K114510022	100	82,5	200	4500	Acero inoxidable	
	SSC 8811 TAB-K325	K114510024	100	82,5	500	6000	Acero inoxidable	
	SSC 8811 TAB-K450	K114510062	130	114,3	500	6000	Acero inoxidable	

Ejemplos de aplicación



Transportadores de charnelas mk INOX para Running-Sushi Bar



Transportador de charnelas mk INOX con bandeja de restos



Curva 90°



Segmento para el mantenimiento de la cadena para el montaje, desmontaje y recorte rápido y sencillo de la cadena

Guías laterales

El guiado de la pieza a transportar es una de las consideraciones más importantes durante la planificación del sistema de transporte. mk les ofrece una gran variedad de guías laterales ajustables en anchura y altura. El fácil ajuste permite un cambio rápido de piezas de diferentes tamaños.

SF10. ..

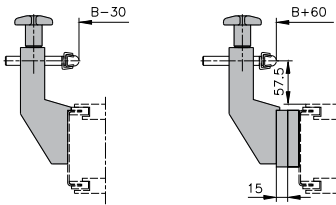

Guía lateral de plástico/de acero inoxidable compl. **B17.43.001**
Para productos de anchura B-30 mm hasta anchura B. En combinación con distanciador **K111060000** (2 por cada lado como máximo) hasta B+60 mm.

SF14. ..

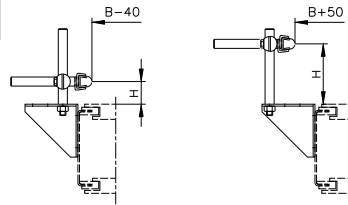

Guía lateral de plástico compl. **B17.43.002**
Para productos de anchura B-40 mm hasta anchura B+50 mm. Variabilidad en altura 50±35 mm.

Tipos de guías laterales

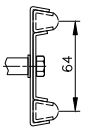

.. .1
con doble
guía



.. .3
con un
guía

Listones para guías laterales

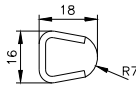

Tipo 30

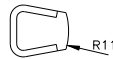

Tipo 31



Tipo 32



Tipo 33

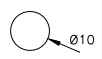

Tipo 12

Ejemplo de pedido

Guía lateral SF10.1, Tipo 30; Longitud L = 2000 mm; de ambos lados

SF2.2

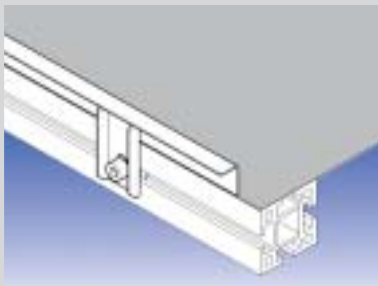

Sistema SF2.1 **B17.43.104**

Variable	Valor
L1	25
	50
	75

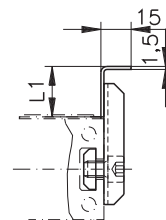



Bastidor

Ejecución soldada,
regulación de altura
No. Ident. B67.43.101

alturas estándar:

H 600 mm ± 100 mm

H 750 mm ± 150 mm

H 1000 mm ± 150 mm

H 1250 mm ± 150 mm

H 1500 mm ± 150 mm

anchos estándar:

B = 250 - 800 mm

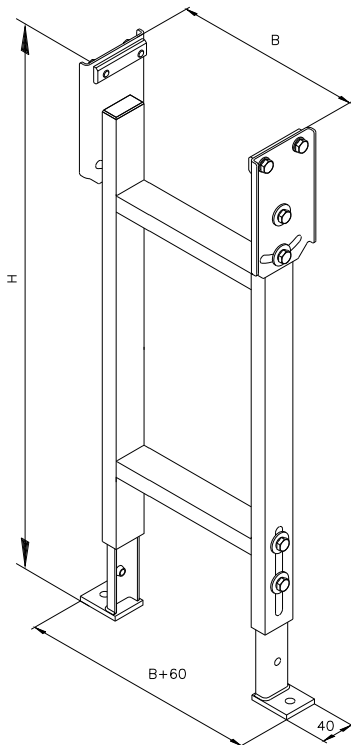



Bastidores

Soporte para transportadores estrechos, regulación de altura

alturas estándar:

H 500 mm - 1500 mm en pasos de 100 mm
± 70 mm

Anchos

B = 100 - 300 mm

No. Ident.

B67.43.005

para GUF-I e RBS-I

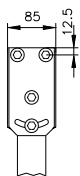

para SBF-I

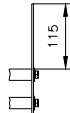
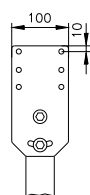

para GUF-I e RBS-I

Anchos

B = 100 mm

B = 130 mm

No. Ident.

B67.43.001

B67.43.011

para SBF-I sin bandeja de restos

Anchos

B = 100 mm

B = 130 mm

No. Ident.

B67.43.002

B67.43.012

para SBF-I con bandeja de restos

Anchos

B = 100 mm

B = 130 mm

No. Ident.

B67.43.003

B67.43.013

para SBF-I curva 90°

Anchos

B = 100 mm

B = 130 mm

No. Ident. .

B67.43.004

B67.43.014

para SBF-I curva 180°

El sistema SBF-I necesita soportar el motor, unos 150 mm más bajo que la pata.

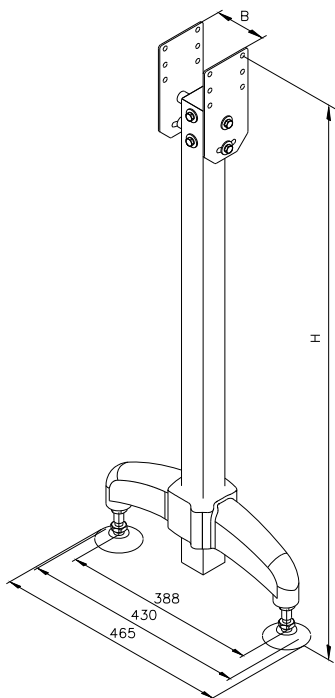

Estamos donde
Vd. nos necesita



Casa matriz, Troisdorf,
Alemania

Cada hora de inactividad de su instalación le cuesta a usted o a su cliente dinero y reputación. Por eso, estamos a su lado como socios, tanto en la fase de planificación y construcción como en el departamento de servicio técnico. Nuestra red internacional formada

por delegaciones de producción, ventas y servicios nos permite reaccionar rápidamente a sus solicitudes y al servicio mk al que está acostumbrado. Encontrará las direcciones de nuestras delegaciones en nuestra página web www.mk-group.com/contact.

Copyright © 2010 Maschinenbau Kitz GmbH, todos los derechos y cambios técnicos reservados. Reproducción, también de forma parcial, prohibida salvo con autorización por escrito de Maschinenbau Kitz GmbH. Lugar de jurisdicción es Siegburg. Edición 01.2011. Edición 2.0.



Maschinenbau Kitz GmbH
Casa matriz del
mk Technology Group
Glockenstraße 84
53844 Troisdorf
Alemania

Tfno. +49 228 4598-0
Fax +49 228 453145

www.mk-group.com
info@mk-group.com